

# 第 39 回千葉県スカッシュ選手権大会 選手権男子

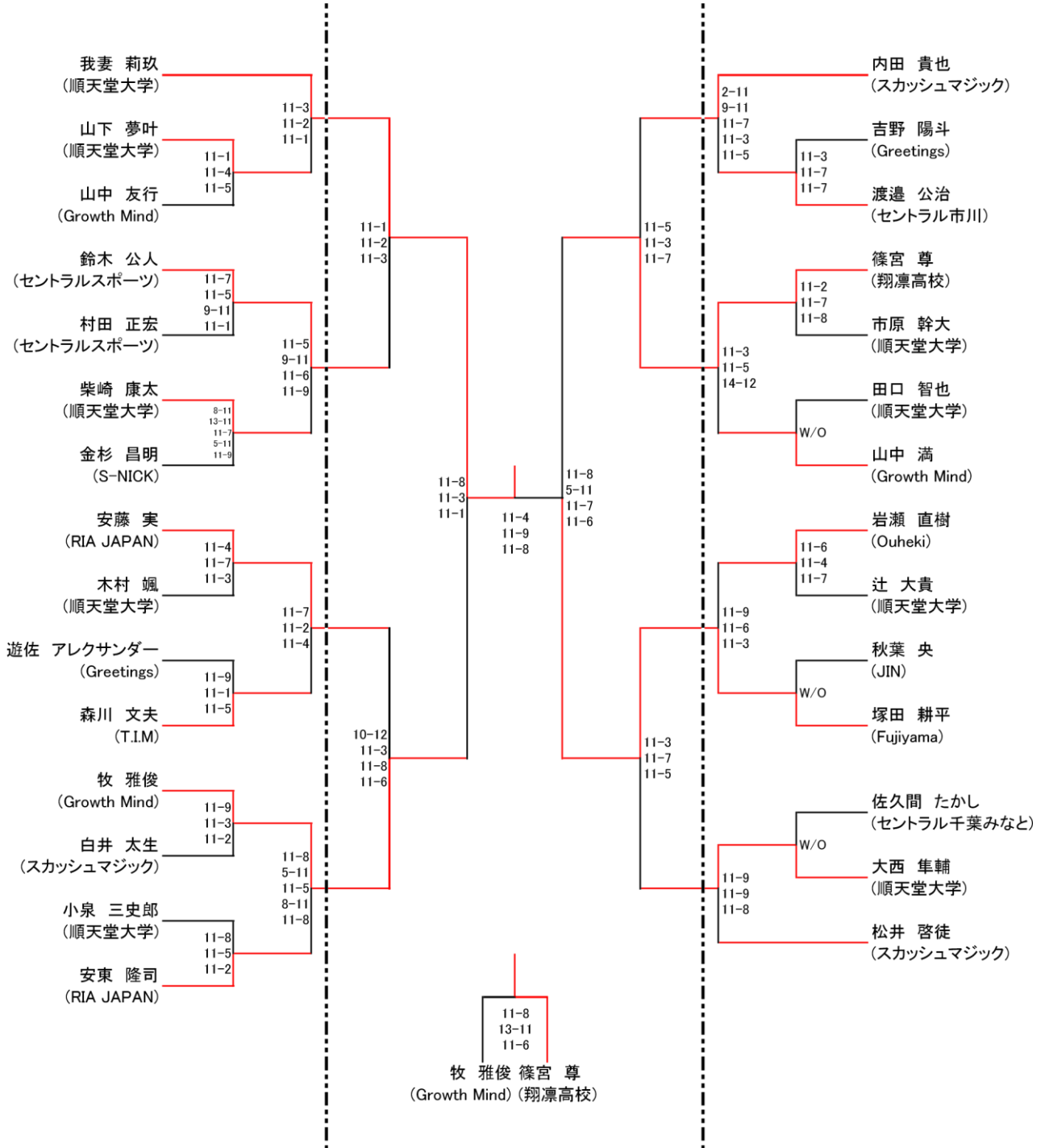

# 第39回千葉県スカッシュ選手権大会 選手権女子

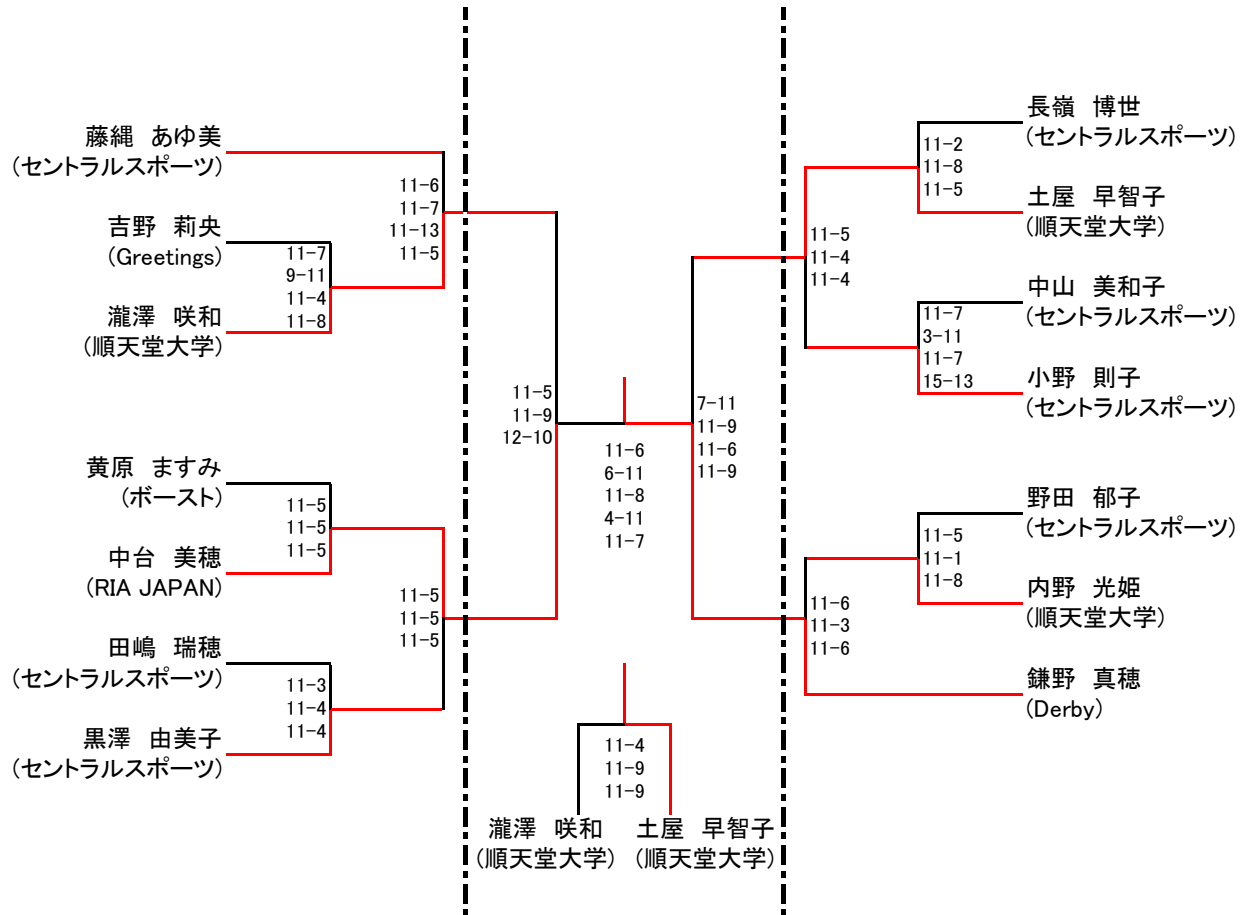

# 第39回千葉県スカッシュ選手権大会 フレンド男子

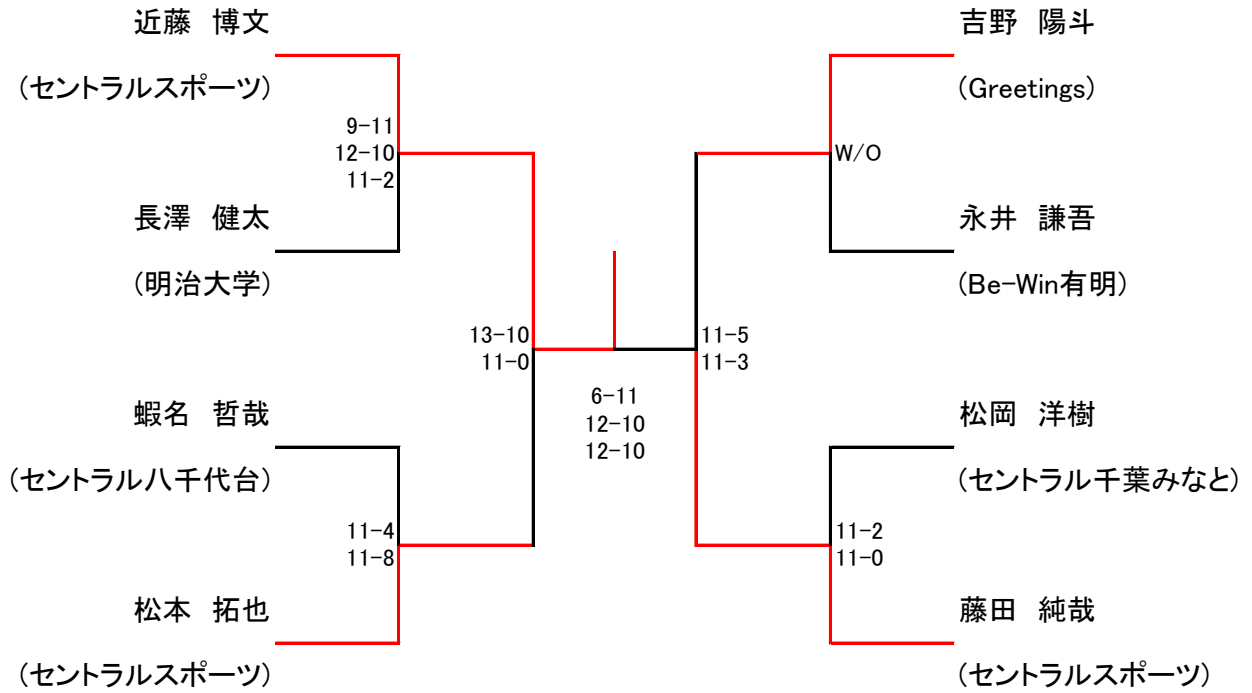

## コンソレーションマッチ

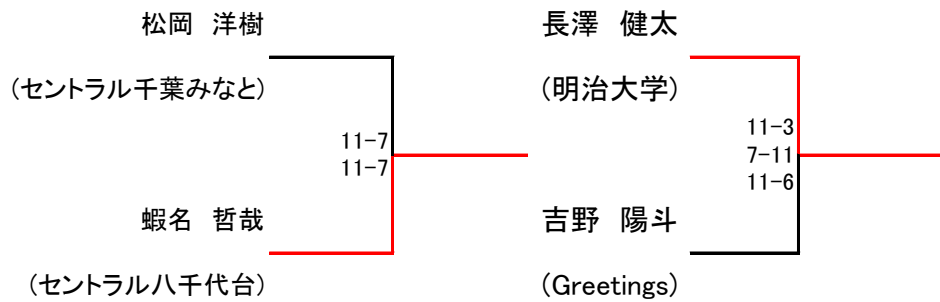

第 39 回千葉県スカッシュ選手権大会 フレンド女子

	小澤 有紀	吉野 莉央	池田 佳暖	シルズビー 里絵	結果
小澤 有紀 関東支部		× 11-13 8-11	○ W/O	○ 11-9 11-5	2位
吉野 莉央 Greetings	○ 13-11 11-8		○ W/O	○ 11-1 11-4	1位
池田 佳暖 セントラルスポーツ	× W/O	× W/O		× 10-12 1-11	4位
シルズビー 里絵 関東支部	× 9-11 5-11	× 1-11 4-11	○ 12-10 11-1		3位

## 第 39 回千葉県スカッシュ選手権大会 ジュニアチャレンジ

ジュニアチャレンジ A

	馬場 律英	吉野 莉央	吉野 陽斗	藤田 純哉	順位
馬場 律英 SQ-CUBE Jr.		○ 11-7 11-4	○ 11-8 11-6	○ 4-11 9-11	1位
吉野 莉央 Greetings	× 7-11 4-11		× 6-11 13-11 9-11	× 3-11 4-11	4位
吉野 陽斗 Greetings	× 8-11 6-11	○ 11-6 11-13 9-11		× 3-11 1-11	3位
藤田 純哉 セントラルスポーツ	× 11-9 11-4	○ 11-3 11-4	○ 11-3 11-1		2位

ジュニアチャレンジ B

	桃原 芭由麻	宮田 琉生	宮田 莉央	水口 智貴	桑田 敦也	順位
桃原 芭由麻 セントラルスポーツ		× 11-9 9-11 5-11	○ 11-4 11-9	× 11-8 6-11 11-8	× 6-11 3-11	4位
宮田 琉生 セントラル千葉みなと	○ 9-11 11-9 11-5		○ 11-3 11-4	○ 11-5 11-9	× 11-5 2-11 5-11	2位
宮田 莉央 セントラル千葉みなと	× 4-11 9-11	× 3-11 4-11		× 7-11 3-11	× 5-11 2-11	5位
水口 智貴 セントラルスポーツ	○ 11-8 6-11 11-8	× 5-11 9-11	○ 11-7 11-3		× 3-11 5-11	3位
桑田 敦也 セントラル稲毛海岸	○ 11-6 11-3	○ 5-11 11-2 11-8	○ 11-5 11-2	○ 11-3 11-5		1位